



C L O W N

ROJO

MIREIA MIRACLE COMPANY

CIRCADA
FESTIVAL DE CIRCO DE SEVILLA

inaem
INICIATIVAS DE ECONOMÍA SOCIAL Y SOLIDARIA



INTRODUCCIÓN

ROJO es el primer trabajo en solitario de la actriz, bailarina y clown Mireia Miracle. Se estrena en Circada OFF 2017 y gana el **PREMIO CIRCAIRE**. En 2018 gana el **PREMIO ZIRKÓLIKA ARTISTA EMERGENTE** en La Nit del Circ (Cataluña) siendo además **nominado como mejor espectáculo de calle y como mejor espectáculo de clown**. En 2019 recibe el sello de “**espectáculo recomendado**” por **REDESCENA**.

ROJO lleva desde 2017 girando por festivales y circuitos muy diversos: Kaldearte, Festival de Cornellá, Clownia, Circaire, Festival de Payasas del Circ-Cric, Mimos, Les Jours Heureux, Esposende, Mut, Matadero de Madrid, Circorts, Muestra de Teatro Cómico de Cangas, Acambalachous, Mac Mislata, San Isidro, Red Pearl Woman Festival (Finlandia) entre otros.

SINOPSIS

Una payasa sale del interior de una maleta, convierte al público en su familia y se despide de él cargada de ilusión y muchos trastos. **Pero el viaje será interrumpido por un obstáculo: una frontera.** Ese límite será el que le permita el juego, la danza y las diferentes maneras para enfrentarse a aquello que se interpone en su camino.

El público será durante todo el viaje parte del espectáculo: una multitud que se despide agitando pañuelos blancos, una madre que le ayuda a vestirse, un hombre que se toma un café con ella a través de la alambrada, una mujer que le ofrece una cuerda para saltar o unos chicos que se convierten en las columnas que sostienen el tejado de su casa.

Al final, y siempre **gracias a todos, conseguirá su objetivo: la libertad.**



PUESTA EN ESCENA

ROJO es un espectáculo de clown, interacción con el público, danza y humor, creado, dirigido e interpretado por la clown Mireia Miracle. Además de ser un espectáculo para todos los públicos apuesta por un lenguaje universal y sin palabras, ya que **ROJO** quiere llegar a todo tipo de audiencias independientemente de su nacionalidad, cultura, edad, género o situación social. Por eso **ROJO** se mueve por tan diversos circuitos: desde festivales de teatro, danza, circo e intervención urbana hasta asociaciones, colegios, institutos y cualquier tipo de institución o acto que aborde la temática actual del éxodo.

ROJO es sin duda un homenaje al payaso contemporáneo, recuerda al cine mudo y a la temática y la forma de Charles Chaplin, que era y es una mezcla de comedia y humanidad y que el público, consciente o no, recuerda y disfruta.



FICHA ARTÍSTICA

- Creación, dirección y puesta en escena: Mireia Miracle Company
- Intérprete: Mireia Miracle
- Imagen: Arles Iglesias y Fernando Menendex Films
- Construcción: El Taller del Lagarto e Yjugler
- Música: Sebastián Merlín
- Mirada externa coreografía de danza: Iris Muñoz
- Montaje de vídeo: Noel Rayo
- Iluminación modo noche y sala : Lara Poto de la Cámara.



MIREIA MIRACLE **COMPANY**

Mireia Miracle Company es la compañía de la actriz, clown, directora y pedagoga homónima. Es fundada en 2016 con su primer trabajo en solitario: ROJO, que en 2018 es adaptado a sala.

Mireia Miracle nace en Madrid y se forma en teatro gestual en la Escuela de Mar Navarro (Jaques Lecoq) y en danza contemporánea. También se forma en pedagogía teatral y teatro social junto a Moisés Mato en el Teatro de la Escucha.

Como payasa en 2015 tiene la oportunidad de trabajar junto al clown Leandre Ribera en dos de sus espectáculos: ICEBERG e IDEES DEL FRED. Con Iceberg estrenará en Chalons dans la Rue (Francia) y girará por toda Europa e Israel. Esta experiencia supone una de las formaciones más destacadas en cuanto al aprendizaje del clown, el bufón y la comedia.

Actualmente además de girar con ROJO se dedica a dirigir y asesorar a otros artistas en búsquedas escénicas similares y a realizar representaciones de su nuevo trabajo: **#SUEÑA**



VÍDEOS



TEASER ROJO CALLE



CASE STUDY ROJO



OTROS VÍDEOS

GALERÍA DE FOTOS



FOTOGRAFÍAS

REDES SOCIALES



FACEBOOK



INSTAGRAM





CONTACTO

info@mireiamiraclecompany.com

www.mireiamiraclecompany.com



FICHA TÉCNICA

Calle y espacios polivalentes

- **Duración del espectáculo:** 50 minutos.
- **Montaje:** 4 horas sin contar con el tiempo de comida o cena.
- **Desmontaje:** 1 hora y media desde el final de la función. La artista facilita un espacio de diálogo con el público posterior al espectáculo (para hacerse fotos, charlar, o conocer a l@s niñ@s). Si este espacio no pudiera darse es imprescindible avisar a la compañía.
- **Medidas:** **Espacio escénico mínimo de 8,5 metros de ancho por 5 metros** de profundidad.
- **Suelo plano y sin desnivel.** Espacio tranquilo y sin circulación de coches. Formato frontal y público semicircular. Siempre y cuando sea posible, el espectáculo se beneficia de una trasera (un edificio, árboles, una pared) para que el público se sitúe frente a la acción y no detrás.
- **Espectáculo fijo.** Requiere de un anclaje a unos 15-25 metros por delante de la escenografía. **Es un anclaje que no requiere una fuerza superior al peso de 5 kg.** En caso de que este no pueda ser facilitado se tendrá que avisar a la compañía previamente. Es un anclaje sencillo. **Sirve una farola, un árbol, un banco, una barandilla o cualquier otro elemento.** Si fuera necesario, se puede mover la escenografía de un lugar a otro, contando con varias personas, siempre y cuando no implique subir o bajar escaleras o desniveles.
- **Iluminación:** Luz blanca en caso de hacerse de noche, a cargo de la organización del evento: Doce pares y cuatro trípodes. Los trípodes irán en cuatro esquinas alrededor del espacio escénico, dos de los focos irán a luz de público. Si se quisiera hacer un diseño más elaborado se podría hacer el diseño de sala adaptado a calle.
- **Sonido*:** La compañía aporta equipo propio: 2 altavoces, mesa de sonido, disparadores de confeti (potencia requeida: 2500W)
- **Máquina de confetti**:** se utilizan dos disparadores de confetti.

- **Equipo en ruta:** artista y técnico.
- **Vigilancia de la escenografía:** entre pases si fuera necesario o bien si la escenografía pasara la noche en el lugar designado.
- **Camerino** con agua mineral, acceso a WC, agua corriente y espejo grande. La artista requerirá de este espacio para concentrarse y hacer el calentamiento previo dos horas antes del espectáculo
- **Se precisa aparcamiento***** para una furgoneta tipo “Berlingo” cercano al lugar de la actuación.
- **Servicio de limpieza:** Durante el espectáculo se vierten harina blanca*, confeti ancho (confeti rojo ancho de 1cm x 5cm, es de muy fácil limpieza y no se adhiere) y pañuelos de papel sobre el espacio escénico. Se precisa de **servicio de limpieza** tras el desmontaje del espectáculo.
- **Se utiliza una bengala de cumpleaños** durante el espectáculo.

**Toda la harina empleada durante el espectáculo es “apta para celiacos”.*

)()(***) Equipo de sonido, máquinas de confetti y otros: en caso de que la compañía tenga que viajar en avión al lugar de la actuación, será la organización la que deba aportar los elementos técnicos. Contactar con la compañía para solicitar el ryder específico de viajes internacionales*

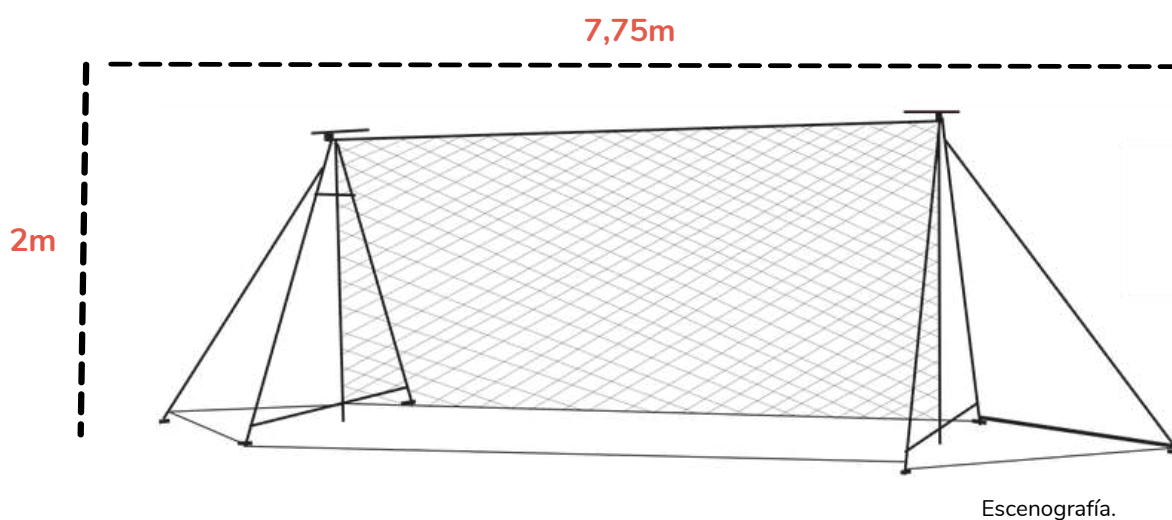

**¡ HASTA
PRONTO!**

mirreia miracle

